

DD 130

PL

# Instrukcja obsługi

25-36



372456

**HILTI**

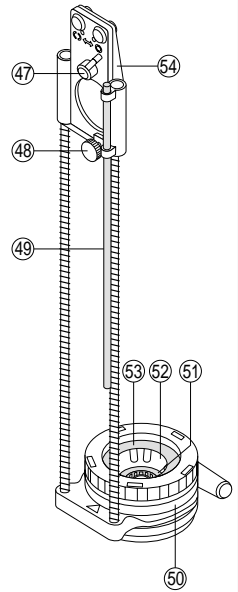
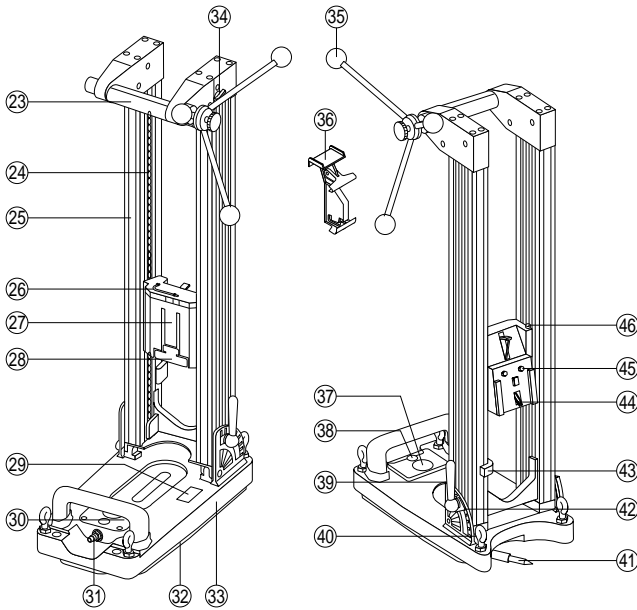
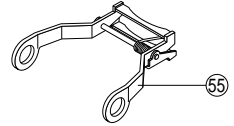
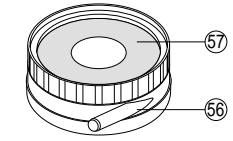
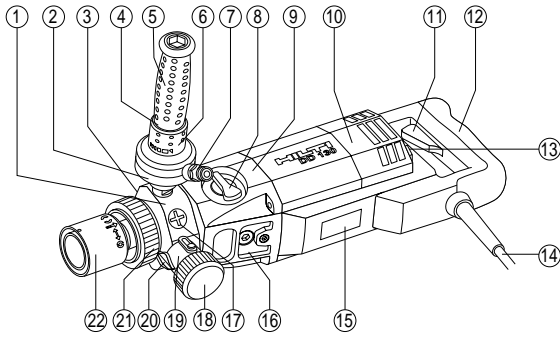

6.1.1

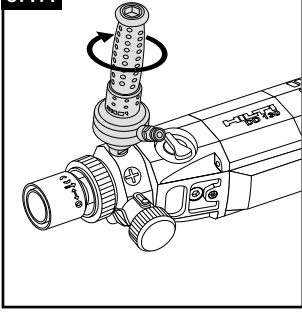

6.1.2

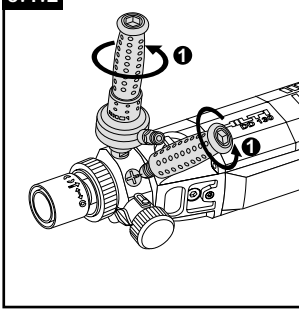

6.1.2

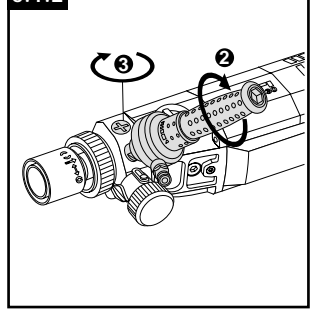

6.1.3

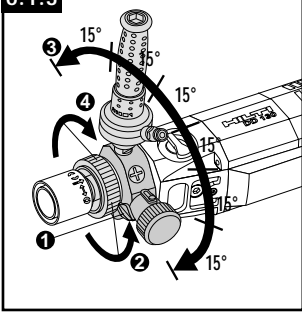

6.2

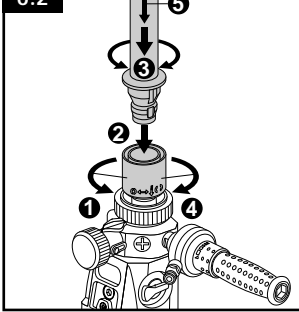

6.3

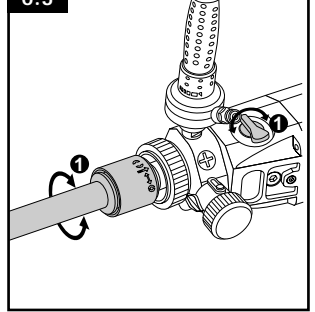

6.4.1

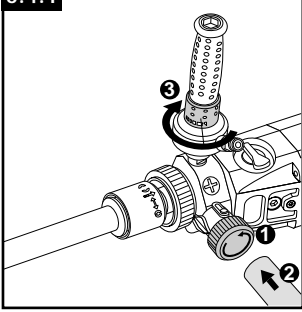

6.5.1

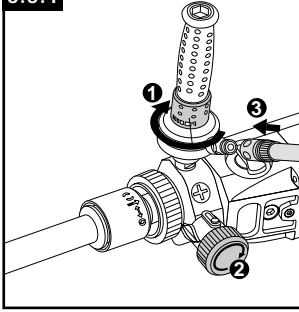

6.6.1

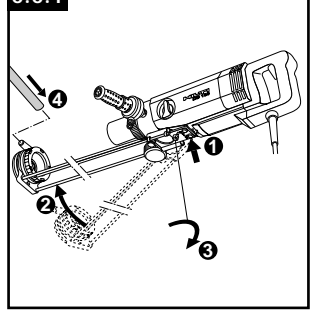

6.6.2

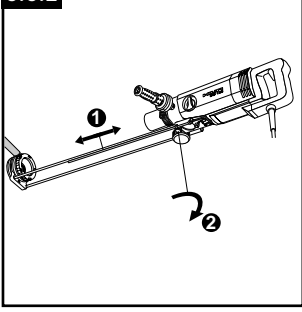

6.7.1

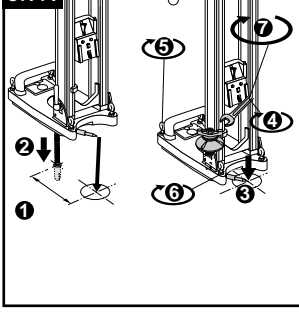

6.7.2

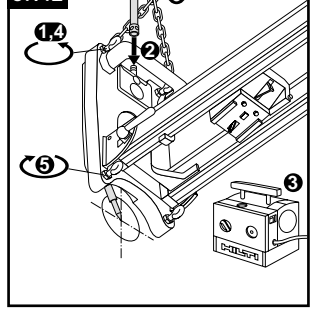

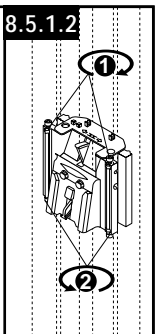
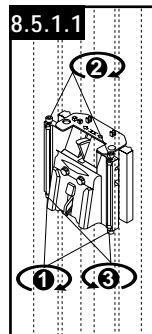
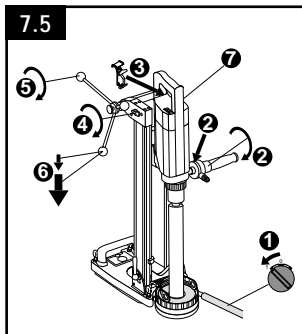
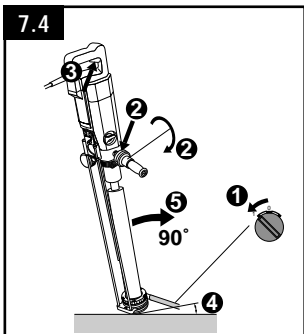
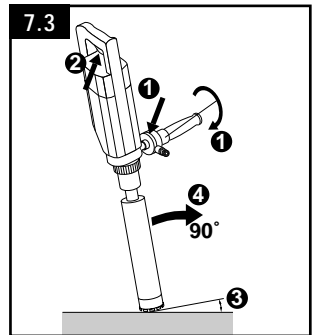
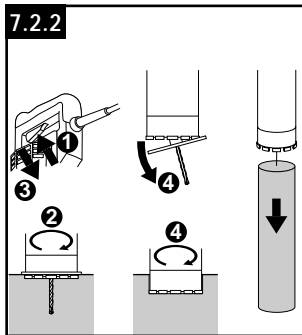
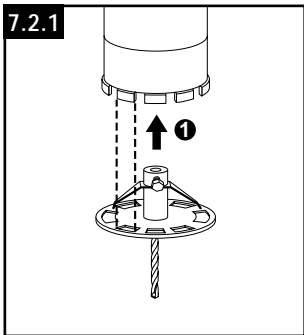
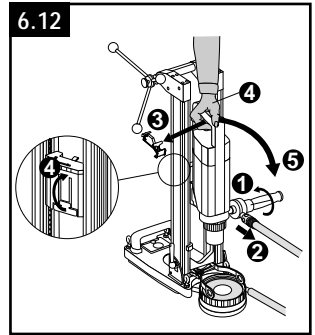
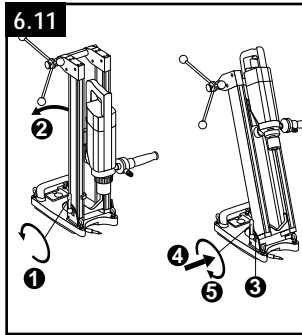
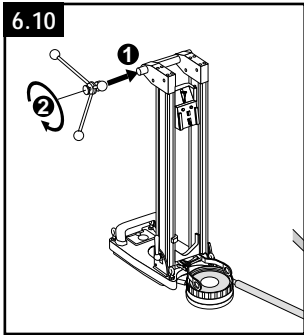
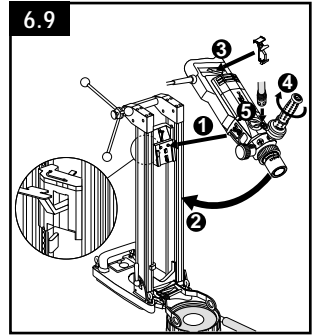
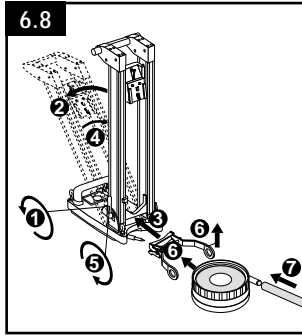
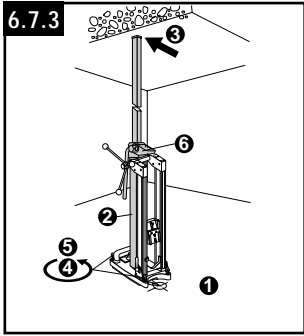

# Wiertnica diamentowa DD 130

**Przed przystąpieniem do pracy bezwzględnie przeczytaj instrukcję obsługi i przestrzegaj wszystkich zawartych w niej wskazówek.**

**Instrukcję obsługi zawsze przechowuj razem z wiertnicą.**

**Przy przekazywaniu wiertnicy innym osobom nie zapomnij o instrukcji obsługi.**

- ⑩ Zawór spustowy
- ⑪ Przyłącze podciśnieniowe
- ⑫ Uszczelka podciśnieniowa
- ⑬ Płyta podstawy
- ⑭ Blokada łańcucha
- ⑮ Pokrętko
- ⑯ Blokada wyłącznika
- ⑰ Manometr
- ⑱ Wskaźnik poziomu
- ⑲ Dźwignia nastawcza
- ⑳ Śruby poziomujące
- ㉑ Wskaźnik osi otworu
- ㉒ Elementy ustalające
- ㉓ Ogranicznik głębokości
- ㉔ Blokada
- ㉕ Kołki mocujące
- ㉖ Napinacz łańcucha

## Elementy obsługi i części urządzenia 1

### Wiertnica

- ① Głowica pługująca/ssąca
- ② Przepływomierz
- ③ Wskaźnik poziomu
- ④ Wkrętak (rękojeść boczna)
- ⑤ Rękojeść boczna
- ⑥ Regulator natężenia przepływu wody
- ⑦ Przyłącze wodne
- ⑧ Przełącznik biegów
- ⑨ Przekładnia
- ⑩ Silnik
- ⑪ Wyłącznik
- ⑫ Rękojeść
- ⑬ Wskaźnik przeciążenia
- ⑭ Kabel sieciowy zintegrowany z wyłącznikiem ochronnym różnicowo-prądowym
- ⑮ Tabliczka znamionowa
- ⑯ Płyta połączeniowa
- ⑰ Śruby zamykające (głowica pługująca/ssąca)
- ⑱ Korek (głowica pługująca/ssąca)
- ⑲ Przyłącze ssące
- ㉑ Blokada głowicy pługującej
- ㉒ Pierścień ustalający (głowica pługująca/ssąca)
- ㉓ Uchwyt narzędziowy

### Statyw

- ⑳ Uchwyt
- ㉑ Łańcuch
- ㉒ Kolumny
- ㉓ Klucz trzpieniowy (do gniazd 6-kątnych)
- ㉔ Suport
- ㉕ Dźwignia odblokowująca
- ㉖ Tabliczka znamionowa

### Zbierak wody do wiercenia ręcznego

- ④7 Mimośród
- ④8 Śruba zaciskowa
- ④9 Ogranicznik głębokości
- ⑤0 Kubek zbieraka wody
- ⑤1 Pierścień centrujący
- ⑤2 Element adaptacyjny pierścienia centrującego
- ⑤3 Uszczelka
- ⑤4 Płyta montażowa

### Zbierak wody do wiercenia przy użyciu statywu

- ⑤5 Uchwyt
- ⑤6 Ogranicznik głębokości
- ⑤7 Uszczelka

### Spis treści

	<b>Strona</b>
1. Wskazówki ogólne	26
2. Opis	26
3. Wyposażenie dodatkowe	26
4. Dane techniczne	27
5. Przepisy bezpieczeństwa	27
6. Uruchomienie	29
7. Obsługa	32
8. Konserwacja i utrzymanie w stanie sprawności technicznej	33
9. Wyszukiwanie usterek	35
10. Utylizacja	36
11. Gwarancja	36
12. Deklaracja zgodności	patrz: okładka

# 1. Wskazówki ogólne

## 1.1 Wskazówka zwracająca uwagę na ew. niebezpieczeństwa -UWAGA-

W tekście tej instrukcji obsługi słowo-hasło "UWAGA" zwraca uwagę na potencjalnie niebezpieczną sytuację, która może doprowadzić do urazu ciała i/lub szkód rzeczowych, jeżeli nie będą przestrzegane odnośne wskazówki.

## 1.2 Piktogramy

### Znaki ostrzegawcze



Ostrzeżenie przed ogólnym niebezpieczeństwem



Ostrzeżenie przed niebezpiecznym napięciem elektrycznym



Ostrzeżenie przed gorącą powierzchnią

### Znaki nakazu



Zakładaj okulary ochronne



Zakładaj kask ochronny



Zakładaj słuchawki ochronne



Wkładaj rękawice ochronne



Wkładaj obuwie ochronne

### Symbole

Na statywie:

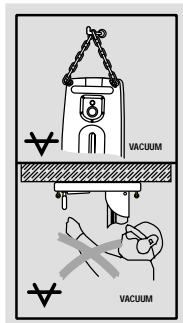

U góry:  
Przy wierceniu w poziomie z podciśnieniowym mocowaniem podstawy nie wolno używać statywu bez dodatkowego zabezpieczenia.

U dołu:  
Przy wierceniu nad głową przy użyciu statywu wolno go mocować tylko za pomocą kotwy lub kolumny szybkiego rozpięcia.

Na wiertnicy:



Przy wierceniu w stropie nad głową bezwzględnie należy używać zbieraka wody w połączeniu z odkurzaczem ssącym na mokro.

**1** Białe cyfry na czarnym tle stanowią numery rysunków. Rysunki odnoszące się do danego tekstu zamieszczono na rozkładanych okładkach. Roztóż je przy studiowaniu niniejszej instrukcji. Używane w tekście tej instrukcji słowa "urządzenie" lub "narzędzie" zawsze oznaczają wiertnicę diamentową DD 130.

## Miejsce zamieszczenia danych identyfikacyjnych na wiertnicy

Oznaczenie typu i numer seryjny podano na tabliczce znamionowej narzędzia. Wpisz te dane do instrukcji obsługi i zawsze podawaj je w kontaktach z naszym przedstawicielstwem lub punktem serwisowym.

Typ: \_\_\_\_\_ DD 130

Nr seryjny: \_\_\_\_\_

## 2. Opis

Wiertnica diamentowa stanowi elektronarzędzie do wiercenia na mokro i sucho w trybie pracy ręcznej i przy użyciu statywu.

### Zakres dostawy:

Do zakresu dostawy urządzenia należy wiertnica i instrukcja obsługi.

## 3. Wyposażenie dodatkowe

Nazwa	Nr artykułu
Pompa próżniowa	47034
Kolumna szybkiego rozpięcia	9870
Zbierak wody do wiercenia ręcznego	370462
Zbierak wody do wiercenia przy użyciu statywu	370460
Statyw	370461
Suport	232228
Trzpień DD-CS M12S-SM	251830
Nakrętka DD-CN SML	251834

## 4. Dane techniczne

Napięcie znamionowe: *	110 V	120 V	220 V	230 V	240 V
Znamionowy pobór mocy:	1700 W	1800 W	1900 W	1900 W	1900 W
Znamionowy pobór prądu: *	16 A	15 A	9,1 A	8,7 A	8,3 A
Częstotliwość:	50/60 Hz	50/60 Hz	50/60Hz	50/60Hz	50/60Hz
Znamionowa prędkość obrotowa biegu jałowego	1. bieg	780 obr/min			
	2. bieg	1400 obr/min			
	3. bieg	2600 obr/min			
		(Biegi wolno zmieniać tylko w zatrzymanej wiertnicy)			
Maksymalne dopuszczalne ciśnienie doprowadzanej wody:	6 bar (przy wyższym ciśnieniu wody użytkownik powinien zastosować reduktor ciśnienia)				
Wymiary (długość × szerokość × wysokość):	515×114×170 mm				
Ciężar (urządzenia podstawowego):	7,1 kg				
Eliminacja zakłóceń radiowych i telewizyjnych:	wg normy EN 55014-1				
Odporność na zakłócenia:	wg normy EN 55014-2				
Klasa ochrony wg EN 50144 i IEC 60745:	I (uziemienie ochronne)				
Głębokość wierzonych otworów:	maks. 430 mm (730 mm przy użyciu przedłużki)				

### Hałasy i wibracje (mierzone wg normy EN 50144):

Typowy poziom mocy akustycznej A ( $L_{WA}$ ):	89 dB (A)
Typowy poziom ciśnienia akustycznego A1 ( $L_{pA}$ ):	102 dB (A)

### Zakładaj słuchawki ochronne!

Typowe wibracje rękojści:	< 2,5 m/s <sup>2</sup>
---------------------------	------------------------

### Informacja dla użytkownika wg normy EN 61000-31-11:

Przy załączaniu powstają chwilowe zaniki napięcia. W niekorzystnych warunkach zasilania sieciowego może to wpływać ujemnie na inne urządzenia. Przy impedancji sieci < 0,15 W nie trzeba się obawiać żadnych zakłóceń.

\* Istnieją modele wiertnic o różnym zasilaniu sieciowym. Wartości napięcia sieciowego i poboru prądu podano na tabliczce znamionowej narzędzia.

Zmiany techniczne zastrzeżone

## 5. Przepisy bezpieczeństwa

### 5.1 Ogólne przepisy bezpieczeństwa

Oprócz wskazówek dotyczących bezpieczeństwa zamieszczonych w poszczególnych rozdziałach tej instrukcji obsługi w każdej chwili bezwzględnie należy przestrzegać następujących przepisów.

### 5.2 Zastosowanie zgodne z przeznaczeniem

Wiertnica DD 130 służy do wiercenia otworów przelotowych i nieprzelotowych w materiałach mineralnych.

#### Zastosowania:

Ze statywem/bez statywu	Średnica koronki wiertniczej	Kierunek wiercenia	
Wiercenie ręczne na sucho	z odsysaniem pyłu	Ø 12–162 mm	Wszystkie kierunki
Wiercenie ręczne na mokro	bez zbieraka wody	Ø 12– 62 mm	Nie do góry
Wiercenie ręczne na mokro	ze zbierakiem wody	Ø 12– 62 mm	Wszystkie kierunki
Wiercenie na mokro przy użyciu statywu	bez zbieraka wody	Ø 12–152 mm	Nie do góry
Wiercenie na mokro przy użyciu statywu	ze zbierakiem wody	Ø 12–132 mm	Wszystkie kierunki

Przy wierceniu na mokro nad głową bezwzględnie należy stosować zbierak wody z odsysaniem.

### 5.3 Bezpieczne zastosowanie urządzenia



- Przy wierceniu w poziomie z podciśnieniowym mocowaniem podstawy nie wolno używać statywu bez dodatkowego zabezpieczenia. Przy wierceniu nad głową przy użyciu statywu wolno go mocować tylko za pomocą kotwy lub kolumny szybkiego rozpięcia.
- Nie wolno wiercić otworów w materiałach zawierających azbest.
- Nie wolno dokonywać żadnych manipulacji ani przeróbek w urządzeniu.
- Wolno stosować tylko oryginalne wyposażenie dodatkowe i przystawki Hilti. W przeciwnym razie użytkownik naraża się na doznanie urazu ciała.
- Przestrzegaj wskazówek dotyczących eksploatacji, konserwacji i utrzymania urządzenia w stanie sprawności technicznej zamieszczonych w tej instrukcji obsługi

### 5.4 Stan techniki

- Urządzenie zostało wyprodukowane zgodnie z najnowszym stanem techniki.
- Wiertnica i jej wyposażenie dodatkowe mogą stanowić zagrożenie, gdy są niefachowo użytkowane przez nie wyszkolony personel lub w sposób niezgodny z przeznaczeniem.

### 5.5 Właściwa organizacja miejsca pracy



- Nie noś luźnej odzieży, nie związanych, długich włosów ani biżuterii, gdyż mogą one zostać pochwycone przez obracające się elementy wiertnicy. Jeżeli posiadasz długie włosy, włóż nakrycie głowy.
- Wkładając obuwie na szorstkiej podszewie i w każdej chwili zachowuj stabilną postawę.
- Nie pracuj na drabinie.
- Unikaj przyjmowania niewygodnych pozycji ciała.
- Nie używaj wiertnicy na deszczu ani w wilgotnym, mokrym lub wybuchowym otoczeniu.
- Zadbaj o dobre oświetlenie miejsca pracy.
- Usuń z miejsca pracy przedmioty, o które można się skaleczyć.
- Podczas pracy kabel sieciowy, przedłużacz lub wąż ssący powinny przebiegać do tyłu w kierunku przeciwnym do urządzenia (z dala od obracających się części).
- Nie dopuszczaj innych osób, a zwłaszcza dzieci, do miejsca pracy.
- Ukryte przewody elektryczne, gazowe i wodociągowe stanowią poważne zagrożenie w razie ich uszkodzenia przy wierceniu. Dlatego uprzednio sprawdź obszar pracy, np. przy użyciu wykrywacza metali. Zewnętrzne metalowe elementy wiertnicy mogą się znaleźć pod napięciem, np. w razie omyłkowego przewiercenia przewodu prądowego.
- Unikaj dotykania uziemionych elementów, jak np. rury lub grzejniki.

- Przy wierceniu otworów przelotowych przez strop zabezpiecz obszar pod spodem, gdyż rdzeń wiertniczy może spaść do dołu.

### 5.6 Ogólne przepisy bezpieczeństwa

- Wiertnicy używaj tylko zgodnie z przeznaczeniem i gdy znajduje się w nienagannym stanie technicznym.
- Zawsze mocuj luźne przedmioty obrabiane.
- Wiertnicę zawsze trzymaj obiema rękami lub mocuj przy użyciu statywu.
- Rękojeść zawsze powinna być sucha i czysta, a zwłaszcza nie zabrudzona olejem ani smarem.
- Nigdy nie pozostawiaj wiertnicy bez nadzoru.
- Przed włączeniem wyłącznika ochronnego różnicowo-prądowego sprawdź, czy wiertnica jest wyłączona (ew. zwolnij blokadę wyłącznika).
- Przed każdym użyciem sprawdź wyłącznik ochronny różnicowo-prądowy (patrz: p. 7.1).
- Wiertnicy przyłączonej do sieci nie przenoś z palcem opartym na wyłączniku.
- W razie nieużywania wiertnicy (np. podczas przerw w pracy), przed rozpoczęciem czyszczenia i konserwacji i przed wymianą narzędzi roboczych zawsze wyjmuj wtyczkę sieciową z gniazda.
- Nie używane wiertnice powinny być przechowywane w suchym, wysoko położonym lub zamkniętym miejscu poza zasięgiem dzieci.
- Unikaj kontaktu płuczki wiertniczej ze skórą.

#### 5.6.1 Mechaniczne środki bezpieczeństwa



- Przestrzegaj wskazówek dotyczących konserwacji i utrzymania w stanie sprawności technicznej i zawczasu wymieniaj zużyte narzędzia robocze.
- Sprawdzaj, czy narzędzie robocze ma chwyt odpowiedni do posiadanej przez siebie wiertnicy i jest prawidłowo zablokowane w uchwycie narzędziowym (patrz: p. 6.2).
- W trybie pracy ręcznej zawsze używaj rękojeści bocznej. Sprawdzaj, czy jest ona prawidłowo zamontowana (patrz: p. 6.1.1 i 6.1.2).
- Sprawdzaj, czy głowica płuczająca/ssąca (zamocowanie do rękojeści bocznej) jest prawidłowo ustalona w swojej pozycji, a pierścieni ustalający - dobrze dokręcony (patrz: p. 6.1.3).
- Sprawdzaj, czy wiertnica jest prawidłowo zamocowana w statywie (patrz: p. 6.9).
- Nie dotykaj żadnych obracających się części.

#### 5.6.2 Elektryczne środki bezpieczeństwa



- Sprawdzaj, czy wiertnica włącznie z kablem sieciowym i przedłużaczem oraz wtyczkami znajduje się w nienagannym stanie technicznym. Nie używaj wiertnicy, gdy jest uszkodzona, niekompletna lub jej elementy obsługi nie dają się prawidłowo uruchamiać.

- Nigdy nie przenoś wiertnicy za kabel.
- By odłączyć wiertnicę od sieci, nie ciągnij za kabel, a tylko za wtyczkę.
- Chroń kabel przed wysoką temperaturą, olejem i ostrymi krawędziami.
- Przy pracy na wolnym powietrzu stosuj tylko dopuszczony do eksploatacji i odpowiednio oznakowany przedłużacz.
- W razie uszkodzenia kabla sieciowego lub przedłużacza nie dotykaj ich, a jedynie wyjmij wtyczkę sieciową z gniazda.
- Nigdy nie używaj wiertnicy, gdy jest zabrudzona lub mokra. Pył lub wilgoć na powierzchni wiertnicy sprawiają, że staje się ona śliska, a w niekorzystnych warunkach mogą nawet spowodować porażenie prądem elektrycznym.

### 5.6.3 Termiczne środki bezpieczeństwa



- Podczas pracy narzędzie robocze silnie się nagrzewa. Przy jego wymianie zakładaj rękawice ochronne

### 5.7 Wymagania stawiane użytkownikowi

- Wiertnica jest przeznaczona dla profesjonalistów.
- Wiertnica może być obsługiwana, konserwowana i utrzymywana w stanie sprawności technicznej tylko przez upoważniony, wyszkolony personel. Personel ten musi być poinformowany o ew. zagrożeniach.
- Podczas pracy zawsze zachowuj uwagę, koncentruj się na wykonywanych czynnościach i nie używaj wiertnicy, gdy jesteś zmęczony.

### 5.8 Osobiste wyposażenie ochronne

Użytkownik i znajdujące się w pobliżu osoby podczas używania wiertnicy muszą mieć założone okulary, kask, słuchawki, rękawice i obuwie ochronne.



### 5.9 Urządzenia zabezpieczające

Nigdy nie używaj wiertnicy bez urządzeń zabezpieczających:

- Nigdy nie używaj wiertnicy bez głowicy płuczącej/ssącej.
- Przy wierceniu poziomym za pomocą statywu mocowanego podciśnieniowo dodatkowo trzeba go zabezpieczyć mechanicznie.
- Przy wierceniu do góry za pomocą statywu należy go zamocować kotwą lub kolumną szybkiego rozpięcia.
- Przy wierceniu na mokro nad głową bezwzględnie przepisany jest zbierak wody.

## 6. Uruchomienie

Przeczytaj wskazówki dotyczące bezpieczeństwa zamieszczone w tej instrukcji obsługi i bezwzględnie się do nich stosuj.

### -UWAGA-

Wiertnica nie może być przyłączona do sieci.



Jeżeli używasz przedłużacza, musi on być dopuszczony do danego celu i mieć wystarczający przekrój. W przeciwnym razie może wystąpić spadek mocy urządzenia i przegrzanie kabla. Niezwłocznie wymieniaj uszkodzone przedłużacze na nowe.

Zalecane minimalne przekroje żył i maksymalne długości przedłużaczy:

Napięcie sieciowe	Przekroje żył			
	1,5 mm <sup>2</sup>	2,0 mm <sup>2</sup>	2,5 mm <sup>2</sup>	3,5 mm <sup>2</sup>
100 V	20 m		40 m	
110 V	20 m	40 m		
220–230 V	50 m	80 m		

	<b>UWAGA</b>
	<ul style="list-style-type: none"> <li>■ Wiertnica, diamentowa korona wiertnicza i statyw są ciężkie.</li> <li>■ Istnieje niebezpieczeństwo zgniecenia części ciała.</li> <li>■ Zakładaj kask, rękawice i obuwie ochronne.</li> </ul>

### 6.1 Rękojeść boczna

#### 6.1.1 Montaż rękojeści bocznej

1. Mocno przykręć rękojeść boczną do wiertnicy.

#### 6.1.2 Przystawianie rękojeści bocznej



1. Odkręć śrubę zamykającą z tej strony, po której rękojeść boczna ma być zamontowana (w pozycji odpowiedniej dla osób lewo- lub praworęcznych) Dla pomocy możesz odkręcić uchwyt i wykorzystać go jako wkrętak.
2. Mocno przykręć rękojeść boczną w żądanej pozycji.
3. Wolny otwór gwintowany zamknij dostarczoną śrubą.

#### 6.1.3 Przystawianie głowicy płuczącej/ssącej (włączenie z rękojeścią boczną)

1. Wyjmij blokadę głowicy płuczącej/ssącej ze szczeliny między pierścieniem ustalającym a głowicą.
2. Zwolnij pierścień ustalający między uchwytem narzędziowym a rękojeścią boczną.

- Przestaw rękojeść boczną do żądanej pozycji (skokowo co 15°).
- Dokręć pierścien ustalający aż do zazębienia i zatrzaśnięcia blokady głowicy pływającej.

## 6.2 Zakładanie diamentowej koronki wiertniczej

UWAGA	
	<ul style="list-style-type: none"> <li>Narzędzie robocze podczas pracy lub w czasie ostrzenia może się mocno nagrzewać.</li> </ul>
	<ul style="list-style-type: none"> <li>Istnieje niebezpieczeństwo oparzenia siebie ręk.</li> </ul>
	<ul style="list-style-type: none"> <li>Można się skaleczyć o ostrza (segmenty) koronki</li> </ul>
	<ul style="list-style-type: none"> <li>Przy wymianie narzędzi roboczych zakładaj rękawice ochronne.</li> </ul>

### Uwaga: Stosuj tylko oryginalne koronki wiertnicze i osprzęt Hilti!







- Otwórz uchwyt narzędziowy przez obrócenie go w lewo (patrząc od przodu na uchwyt).
- Włóż diamentową koronkę wiertniczą w uchwyt narzędziowy.
- Wciśnij koronkę wiertniczą w uchwyt narzędziowy i obróć ją aż do zatrzaśnięcia.
- Zamknij uchwyt narzędziowy przez obrócenie go w prawo (patrząc od przodu na uchwyt).
- Przez pociągnięcie za koronkę wiertniczą sprawdź, czy została dobrze zamocowana.

## 6.3 Wybór prędkości obrotowej (położenia 1-2-3 przełącznika)





### -UWAGA-

Nie zmieniaj biegów podczas pracy. Zaczekaj, aż wręczono się zatrzyma.

Wiercenie ręczne:

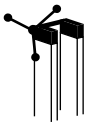
	Ø		
	mm	Inch	
 	40 - 62 12 - 37	1 5/8" - 2 1/2" 1/2" - 1 1/2"	II III 270663
 	122 - 162 67 - 112 12 - 62	4 3/4" - 6 1/2" 2 5/8" - 4 1/4" 1/2" - 2 1/2"	I II III

Wiercenie przy użyciu statywu:

	Ø		
	mm	Inch	
 	57 - 152 28 - 52 12 - 25	2 1/4" - 6" 1 1/8" - 2" 1/2" - 1"	I II III 270355

- Zgodnie z tabelą ustaw przełącznik w odpowiedniej pozycji.
- W tym celu obróć go przy jednoczesnym obracaniu koronki wiertniczej.

## 6.4 Wiercenie na sucho

### 6.4.1 Przyłączanie urządzenia ssącego

- Odkręć korek od głowicy pływającej/ssącej.
- Nasadź wąż ssący na króciec.
- Zamknij zawór wodny w rękojeści bocznej.

## 6.5 Ręczne wiercenie na mokro

### 6.5.1 Doprowadzenie wody

- Zamknij zawór wodny w rękojeści bocznej.
- Zakręć korek króćca do odkurzacza ssącego.
- Przyłącz wąż doprowadzający wodę (do odpowiedniej złączki).

## 6.6 Wiercenie na mokro przy użyciu zbieraka wody

### 6.6.1 Montaż zbieraka wody

Dzięki zastosowaniu specjalnego zbieraka można celowo odprowadzać wodę unikając zanieczyszczenia otoczenia. Najlepsze wyniki osiąga się w połączeniu z odkuraczem ssącym na mokro.

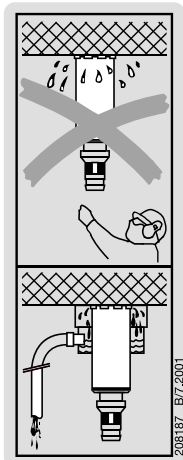

Przy wierceniu otworów w suficie bezwzględnie zaleca się używanie zbieraka wody w połączeniu z odkurzaczem ssącym na mokro. Rękojeść boczną i głowicę pługzącą/ssącą usytuuj w takiej pozycji, by nie przeszkadzały w montażu zbieraka wody. Pierścień centrujący i uszczelka muszą mieć średnicę odpowiednią do wielkości diamentowej koronki wiertniczej.

1. Zbierak wody zawiesz od dołu na dwóch kołkach mocujących wiertnicy.
2. Przechył zbierak wody do przodu.
3. Zablokuj zbierak przez obrócenie mimośrodowo.
4. Do zbieraka przyłącz od przodu odkurzacz ssący na mokro lub wąż odprowadzający wodę (wąż tylko wtedy, gdy otwór nie jest wiercony do góry).

#### 6.6.2 Nastawianie ogranicznika głębokości

1. Nastaw ogranicznik głębokości na żądaną głębokość.
2. Ustal ogranicznik śrubą zaciskową.

#### 6.7 Wiercenie przy użyciu statywu

##### 6.7.1 Mocowanie statywu za pomocą kotwy (np. tulei kotwiącej HKD-D M12)

1. Osadź kotwę, najlepiej w odległości 200 mm od środka wierconego otworu.
2. Wkręć trzpień w kotwę.
3. Nasadź statyw na trzpień i ustaw go za pomocą wskaźnika osi otworu.
4. Nakręć na trzpień nakrętkę, ale nie dokręcaj jej.
5. Czterema śrubami poziomującymi ustaw odpowiednio płytę. Pomocniczo można się tutaj posłużyć poziomnicą wbudowaną w podstawę.
6. Śruby poziomujące zablokuj nakrętkami kontruującymi.
7. Mocno dokręć nakrętkę kluczem widełkowym.

##### 6.7.2 Podciśnieniowe mocowanie statywu

W uchwycie na płycie jest zamontowany zawór spustowy, który służy do przywracania normalnego ciśnienia.

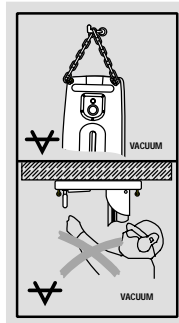

Nie wolno wiercić otworów nad głową ze podciśnieniowo zamocowanym statywem!

1. Wykręć 4 śruby poziomujące tak, by wystawały z płyty podstawy do dołu na ok. 5 mm.
2. Do przyłącza podciśnieniowego w płycie podstawy przyłącz pompę próżniową.
3. Włącz pompę próżniową i rozłóż wskaźnik osi otworu. Naciskając zawór spustowy i obserwując wskaźnik ustaw płytę podstawy w odpowiedniej pozycji. Następnie dociśnij płytę do podłoża i zwolnij zawór. Przed rozpoczęciem i w trakcie wiercenia zwracaj uwagę, czy wskaźówka manometru znajduje się na zielonym polu.
4. Czterema śrubami poziomującymi ustaw odpowiednio płytę. Pomocniczo można się tutaj posłużyć poziomnicą wbudowaną w podstawę.
5. Śruby poziomujące zablokuj nakrętkami kontruującymi.
6. Przy wierceniu poziomych otworów dodatkowo zabezpiecz statyw (np. łańcuchem przytwierdzonym do kotwy).

##### 6.7.3 Mocowanie statywu za pomocą kolumny szybkiego rozpięcia

(np. między podłogą a stropem)

1. Rozłóż wskaźnik osi otworu i posługując się nim ustaw statyw w osi wierconego otworu.
2. Koniec kolumny szybkiego rozpięcia ostrożnie wprowadź do wnętrza owalnego otworu w płycie podstawy (nie zawadź o wskaźnik poziomu ani o manometr).
3. Za pomocą kolumny szybkiego rozpięcia lekko ustal płytę podstawy.
4. Czterema śrubami poziomującymi ustaw odpowiednio płytę. Pomocniczo można się tutaj posłużyć poziomnicą wbudowaną w podstawę.
5. Mocno dokręć kolumnę.

##### 6.8 Mocowanie zbieraka wody do statywu

Dzięki zastosowaniu specjalnego zbieraka można celowo odprowadzać wodę unikając zanieczyszczenia otoczenia. Najlepsze wyniki osiąga się w połączeniu z odkurzaczem ssącym na mokro.

Przy wierceniu otworów w suficie bezwzględnie zaleca się używanie zbieraka wody w połączeniu z odkurzaczem ssącym na mokro. Statyw musi się znajdować pod kątem prostym. Średnica uszczelki musi być dostosowana do wielkości diamentowej koronki wiertniczej.

1. Zwolnij dźwignię nastawczą u dołu statywu aż do wyębienia elementów ustalających.
2. Przechył ramę do skośnej pozycji.
3. Załóż uchwyt zbieraka wody.
4. Ponownie przestaw ramę do pionowej pozycji.
5. Przetaw dźwignię nastawczą aż do całkowitego ząębienia elementów ustalających i ponownego ustalenia ramy.
6. Podnieś uchwyt i do oporu wsuń pod niego kubek zbieraka wody.
7. Do kubka zbieraka wody przyłącz odpylacz ssący na mokro lub wąż odprowadzający wodę.

### 6.9 Mocowanie wiertnicy do statywu

Dźwignia zwalnająca na statywie musi być otwarta, a suport znajdować się w najwyższej pozycji.

Mechanizm posuwu musi być zablokowany (blokada łańcucha).

1. Płytę połączeniową wiertnicy zawieś na dwóch kołkach montażowych na statywie.
2. Dosuń wiertnicę do statywu aż do zatrzaśnięcia.
3. Blokadę wyłącznika włóż w rękojeść. Za pomocą tej blokady można włączać wiertnicę na stałe.
4. Zamknij zawór wodny w rękojeści bocznej.
5. Doprowadź wodę.

### 6.10 Montaż pokrętki

1. Nasadź pokrętkę na oś.
2. Przykręć pokrętkę gwintowaną gałką. Pokrętkę można przykręcić do statywu z lewej lub z prawej strony.

### 6.11 Nastawianie kąta wiercenia przez przechylenie statywu

(Działka podziałki 7,5°, maksymalny kąt pochylenia 45°)

1. Zwolnij dźwignię nastawczą u dołu statywu aż do wyębienia elementów ustalających.
2. Ustaw kolumnę w żądanej pozycji.
3. Zazęb elementy ustalające.
4. Przetaw dźwignię nastawczą aż do całkowitego ząębienia elementów ustalających i ponownego ustalenia ramy.
5. Ponownie przestaw dźwignię nastawczą do pionowej pozycji. W tym celu naciśnij ją do wewnątrz i obróć.

### 6.12 Zdejmowanie wiertnicy ze statywu

#### -UWAGA-

Urządzenie nie może być przyłączone do sieci elektrycznej.

Mechanizm posuwu musi być zablokowany (blokada łańcucha)

1. Zamknij zawór wodny w rękojeści bocznej.
2. Odłącz wąż doprowadzający wodę.
3. Wyjmij blokadę wyłącznika z rękojeści.
4. Jedną ręką przytrzymaj wiertnicę za rękojeść, a drugą otwórz dźwignię zwalnającą w statywie.
5. Zdejmij wiertnicę ze statywu.



## 7. Obsługa

### 7.1 Przyłączanie wiertnicy do sieci elektrycznej

Wartość napięcia podana na tabliczce znamionowej musi się zgadzać z lokalnym napięciem sieciowym.

1. Sprawdź, czy wiertarka jest wyłączona. Ew. wyjmij blokadę wyłącznika.
2. Włóż wtyczkę do gniazda sieciowego.
3. Naciśnij przycisk "ON" w wyłączniku ochronnym różnicowo-prądowym (musi się zapalić lampka).
4. Naciśnij przycisk "TEST" w wyłączniku ochronnym różnicowo-prądowym (musi zgasnąć lampka).
5. Naciśnij przycisk "ON" w wyłączniku ochronnym różnicowo-prądowym (musi się zapalić lampka).

UWAGA	
	<ul style="list-style-type: none"> <li>■ Wiertnica, a zwłaszcza podczas wiercenia, wytwarza hałas.</li> <li>■ Nadmierny hałas może uszkodzić narząd słuchu.</li> <li>■ Zakładaj słuchawki ochronne.</li> </ul>

UWAGA	
	<ul style="list-style-type: none"> <li>■ Podczas wiercenia mogą być wyrzucane niebezpieczne odłamki.</li> <li>■ Odłamki te mogą spowodować urazy ciała.</li> <li>■ Zakładaj okulary ochronne i kask ochronny.</li> </ul>
	

### 7.2 Wiercenie na sucho

#### 7.2.1 Montaż osprzętu do nawiercania

Każda średnica diamentowej koronki wiertniczej wymaga innego elementu nawiercającego.

1. Element nawiercający włóż od przodu w koronkę wiertniczą.

#### 7.2.2 Odkurzacz ssący z gniazdem wtykowym do zasilania elektronarzędzia

Odkurzacz ssący zaczyna działać z chwilą uruchomienia elektronarzędzia. Po wyłączeniu narzędzia odkurzacz zatrzymuje się, ale z pewnym opóźnieniem.

#### Załączanie

1. Naciśnij wyłącznik we wiertnicy.
2. Rozpocznij wiercenie elementem nawiercającym, aż segmenty koronki wiertniczej zagłębią się w podłożu.
3. Wyłącz wiertnicę.
4. Wyjmij element nawiercający i kontynuuj wiercenie.

#### Wyłączenie

1. Wyłącz wiertnicę.
2. W razie potrzeby wyjmij rdzeń wiertniczy.

### 7.2.3 Odkurzacz ssący bez gniazda wtykowego do zasilania elektronarzędzi

#### Załączenie

1. Uruchom odkurzacz ssący.
2. Naciśnij wyłącznik we wiertnicy.

#### Wyłączenie

1. Wyłącz wiertnicę.
2. Z pewnym opóźnieniem wyłącz odkurzacz ssący, by zdążył wysać pozostały pył.

### 7.3 Ręczne wiercenie na mokro

#### Załączenie

1. Powoli otwórz zawór wodny w rękojeści bocznej aż do osiągnięciażądanego natężenia przepływu. Jego wartość można odczytać na wskaźniku w rękojeści.
2. Naciśnij wyłącznik.
3. Przy nawiercaniu ustaw wiertnicę pod niewielkim kątem względem płaszczyzny prostopadłej do powierzchni roboczej. Sposób ten ułatwia nawiercanie.
4. Ostatecznie ustaw wiertnicę pod kątem prostym i kontynuuj wiercenie.

#### Wyłączenie

1. Wyłącz wiertnicę.
2. Zamknij zawór wodny w rękojeści bocznej

### 7.4 Ręczne wiercenie na mokro ze zbierakiem wody

Krzyż nitkowy z przodu zbieraka wody ułatwia dokładne nawiercanie.

#### Załączenie

1. Włącz odkurzacz ssący na mokro, jeżeli jest do dyspozycji.
2. Powoli otwórz zawór wodny w rękojeści bocznej aż do osiągnięciażądanego natężenia przepływu. Jego wartość można odczytać na wskaźniku w rękojeści.
3. Naciśnij wyłącznik.
4. Przy nawiercaniu ustaw wiertnicę pod niewielkim kątem względem płaszczyzny prostopadłej do powierzchni roboczej. Sposób ten ułatwia nawiercanie.
5. Ostatecznie ustaw wiertnicę pod kątem prostym i kontynuuj wiercenie.

#### Wyłączenie

1. Wyłącz wiertnicę.  
Uwaga: Przy wierceniu nad głową nie pozwól, by woda pozostała ew. w koronce wiertniczej spływała po wiertnicy.
2. Zamknij zawór wodny w rękojeści bocznej
3. Wyłącz odkurzacz ssący na mokro, jeżeli został zastosowany.
4. W razie potrzeby wyjmij rdzeń wiertniczy

### 7.5 Wiercenie na mokro przy użyciu statywu

#### Załączenie

1. Włącz odkurzacz ssący na mokro, jeżeli jest do dyspozycji.
2. Powoli otwórz zawór wodny w rękojeści bocznej aż do osiągnięciażądanego natężenia przepływu. Jego wartość można odczytać na wskaźniku w rękojeści.

3. Włącz wiertnicę na stałe blokując wyłącznik.
4. Zwolnij blokadę łańcucha.
5. Obracając pokrętkęo przybliż diamentową koronkę wiertniczą do powierzchni roboczej.
6. Przy rozpoczynaniu wiercenia tylko lekko naciskaj koronkę wiertniczą; zwiększ nacisk dopiero po zagłębieniu się segmentów w materiale.
7. Podczas wiercenia obserwuj wskaźnik przeciążenia. Gdy wskaźnik ten zapali się, zmniejsz nacisk.

#### Wyłączenie

1. Zamknij regulacyjny zawór wodny w rękojeści bocznej
2. Wyjmij diamentową koronkę wiertniczą z wierconego otworu.
3. Zablockuj łańcuch.
4. Wyłącz wiertnicę.
5. Włącz odkurzacz ssący na mokro, jeżeli został zastosowany.
6. W razie potrzeby wyjmij rdzeń wiertniczy.  
Uwaga: Przy wierceniu nad głową nie pozwól, by woda pozostała ew. w koronce wiertniczej spływała po wiertnicy.
7. Przybliż wiertnicę do podstawy, by zapewnić lepszą stateczność urządzenia.

## 8. Konserwacja i utrzymanie w stanie sprawności technicznej

Wyjmij wtyczkę z gniazda sieciowego.

### 8.1 Konserwacja narzędzi roboczych

Usuwać przywarty brud i chroń powierzchnie swoich narzędzi roboczych przed korozją. W tym celu od czasu do czasu przecieraj je szmatą nasyoną olejem. Chwyty narzędzi roboczych zawsze utrzymuj w czystości i lekko je smaruj.

### 8.2 Konserwacja wiertnicy

Sprawdź, czy wtyczka sieciowa jest wyjęta z gniazda. Nigdy nie uruchamiaj wiertnicy przy zatkanych szczelinach wentylacyjnych! Ostrożnie czyść je suchą szczołoteczką. Uważaj, by do wnętrza wiertnicy nie dostały się jakieś obce przedmioty.

Zewnętrzne powierzchnie regularnie czyść lekko zwilżoną szmatą. Nie używaj do tego celu spryskiwaczy, strumieni parowych ani bieżącej wody! Mogłoby to doprowadzić do pogorszenia bezpieczeństwa elektrycznego wiertnicy. Szczególnie utrzymuj w czystości rękojeści. Nie mogą one być zabrudzone olejem ani smarem. Nie używaj żadnych środków czyszczących zawierających silikon. Regularnie czyść szmatą uchwyt narzędziowy i jego segmenty zaciskowe, a następnie oliw je aerozolem Hilti. Usuwać brud z wnętrza uchwytu narzędziowego. Od czasu do czasu wyjmij filtr na włocie wody do rękojeści bocznej i przepłukuj sitko w kierunku przeciwnym do przepływu wody.

W razie zanieczyszczenia wskaźnika natężenia przepływu zdemontuj go i oczyść. Do czyszczenia wziernika nie używaj żadnych środków ściernych ani ostrych przedmiotów! Może to pogorszyć sprawność działania wskaźnika.

### **8.3 Utrzymanie wiertnicy**

Regularnie sprawdzaj wszystkie zewnętrzne elementy wiertnicy, czy nie są uszkodzone i czy wszystkie elementy obsługi prawidłowo działają. Nigdy nie używaj wiertnicy, gdy jakieś jej części są niesprawne lub elementy obsługi nie dają się uruchamiać. Oddaj narzędzie do naprawy w serwisie Hilti.

Naprawy sekcji elektrycznej mogą być wykonywane tylko przez specjalistę elektryka.

### **8.4 Konserwacja statywu**

#### **8.4.1 Konserwacja łańcucha**

Sprawdzaj prowadnice łańcucha, czy nie są zanieczyszczone, a zwłaszcza płuczką wiertniczą. Łańcuch zawsze musi być zabezpieczony cienką warstwą smaru.

### **8.5 Utrzymanie statywu**

#### **8.5.1 Regulacja suportu**

Suport powinien dawać się lekko poruszać, ale bez zbyt-niego luzu. Można go wyregulować 4 śrubami (2 górnymi i 2 dolnymi).

##### **8.5.1.1 Zmniejszanie luzu**

1. Poluzuj dolne śruby.
2. Odpowiednio dokręć górne śruby.
3. Dokręć dolne śruby do oporu.

##### **8.5.1.2 Zwiększanie luzu**

1. Poluzuj górne śruby.
2. Dokręć dolne śruby do oporu.

#### **8.5.2 Regulacja naprężenia łańcuchów**

Gdy suport znajduje się u góry lub u dołu, zwis łańcuchów w poziomie powinien być niewielki. Ich naprężenie można wyregulować 2 śrubami (symbol łańcucha na osłonie).

- łańcuch napina się przez obracanie śruby w prawo.
  - łańcuch luzuje się przez obracanie śruby w lewo.
- Obydwa łańcuchy muszą być naprężone jednakowo.

## 9. Wyszukiwanie usterek

<b>Usterka</b>	<b>Możliwa przyczyna</b>	<b>Środek zaradczy</b>
Wiertnica nie działa	Brak napięcia sieciowego	Przyłącz do gniazda sieciowego inne urządzenie elektryczne i sprawdź, czy działa
	Uszkodzony kabel sieciowy lub wtyczka	Zleć elektrykowi kontrolę i w razie potrzeby wymianę
	Uszkodzony wyłącznik	Zleć elektrykowi kontrolę i w razie potrzeby wymianę
Silnik działa, ale koronka wiertnicza nie obraca się	Uszkodzona przekładnia	Oddaj wiertnicę do warsztatu serwisowego Hilti w celu naprawy
Mała wydajność wiercenia	Za wysokie ciśnienie wody/za duże natężenie przepływu	Wyreguluj natężenie przepływu wody w rękojeści bocznej.
	Uszkodzona koronka wiertnicza	Sprawdź koronkę wiertniczą, czy nie jest uszkodzona i w razie potrzeby wymień ją
	Uszkodzona przekładnia	Oddaj wiertnicę do warsztatu serwisowego Hilti w celu naprawy
	Stępiona koronka wiertnicza	Naostrz koronkę wiertniczą na płycie ostrzącej pod strumieniem wody
Silnik wyłącza się	Wiertnica zatrzymuje się	Prowadź wiertnicę prosto
	Wiertnica nagrzewa się. Zadziałał termiczny wyłącznik przeciążeniowy silnika	Odciąż wiertnicę, a następnie rozpędź ją do wysokich obrotów przez kilkakrotne naciśnięcie wyłącznika.
	Uszkodzony układ elektroniczny	Oddaj wiertnicę do warsztatu serwisowego Hilti w celu naprawy
	Uszkodzony wentylator	Oddaj wiertnicę do warsztatu serwisowego Hilti w celu naprawy
Brak dopływu wody	Zatkany filtr lub wskaźnik natężenia przepływu wody	Wymij i wypłucz filtr lub wskaźnik natężenia przepływu
Woda wypływa z obudowy przekładni	Uszkodzony pierścień uszczelniający wału/głowica pływająca/ssąca	Oddaj wiertnicę do warsztatu serwisowego Hilti w celu naprawy
Koronka wiertnicza nie daje się włożyć w uchwyt narzędziowy	Zanieczyszczony lub uszkodzony chwyt koronki wiertniczej/uchwyt narzędziowy	Oczyść i ew. wymień koronkę wiertniczą/uchwyt narzędziowy
Woda wypływa z uchwytu narzędziowego	Zanieczyszczony chwyt koronki wiertniczej/uchwyt narzędziowy	Oczyść koronkę wiertniczą/uchwyt narzędziowy
	Uszkodzona uszczelka uchwytu narzędziowego	Sprawdź uszczelkę i ew. wymień ją.
Mechanizm wiertnicy ma za duży luz	Suport ma za duży luz	Wyreguluj suport
	Łańcuch jest zbyt luźny	Napnij łańcuch
	Poluzowany mechanizm obrotowy	Za pomocą dźwigni nastawczej ustal mechanizm obrotowy (6.11)

## 10. Utylizacja

Elektronarzędzia Hilti są w dużej mierze wykonane z materiałów nadających się do powtórnego wykorzystania. Warunkiem takiego recyklingu jest uprzednie prawidłowe rozdzielenie materiałów. W wielu krajach firma Hilti jest już przygotowana na przyjmowanie starych produktów w celu dalszej ich utylizacji. Odpowiednie informacje na ten temat możesz uzyskać u swojego sprzedawcy lub w punkcie serwisowym Hilti.

Jeżeli sam chcesz rozdzielić materiały: Rozłóż wiertnicę, jeżeli jest to możliwe bez pomocy specjalnych narzędzi. Za pomocą szmaty wytrzyj do sucha naoliwione części, czyszcivem papierowym zbierz wyciekły smar i oddaj go do odpowiedniego zakładu utylizacji odpadów. **W żadnym wypadku nie dopuść, by smar dostał się do kanalizacji lub gruntu.**

### Segregacja poszczególnych elementów:

Element/zespół	Główny materiał	Utylizacja
Walizka transportowa	Tworzywo sztuczne*	Recykling tworzyw sztucznych
Obudowa silnika	Tworzywo sztuczne*/elastomer	Recykling tworzyw sztucznych
Rękojeść, rękojeść boczna	Tworzywo sztuczne*	Recykling tworzyw sztucznych
Statyw kompletny	Stal/aluminium/stop magnezu/tworzywo sztuczne*	Złom, recykling tworzyw sztucznych
Silnik (wirnik/stojan)	Stal/miedź	Złom
Elementy przekładni	Stal	Złom
Śruby, drobne elementy	Stal	Złom
Kabel sieciowy	Miedź, elastomer	Złom
Płuczka wiertnicza		**

\* Rodzaj tworzywa sztucznego jest określony na danym elemencie.

\*\* Z punktu widzenia ochrony środowiska spuszczenie płuczki wiertniczej do wód gruntowych lub kanalizacji bez odpowiedniego uzdatnienia jest problematyczne. Zasięgnij informacji u lokalnych władz, jakie przepisy obowiązują w tym względzie.

### Zalecany następujący sposób uzdatnienia płuczki wiertniczej:

- Zbierz płuczki wiertniczą (np. przy użyciu odkurzacza przemysłowego).
- Zaczekaj, aż szlam się osadzi, a następnie wyrzuć go na wysypisko gruzu budowlanego (proces sedymentacji można przyspieszyć dodając środek koagulujący).
- Przed wylaniem pozostałej wody (o odczynie zasadowym, wartość pH > 7) do kanalizacji zneutralizuj ją przez dodanie kwaśnego środka neutralizującego lub rozrzedzenie dużą ilością wody.

## 11. Gwarancja

Firma Hilti gwarantuje, że dostarczone urządzenie jest wolne od wad materiałowych i produkcyjnych.

Gwarancja ta obowiązuje pod warunkiem, że urządzenie jest prawidłowo eksploatowane i obsługiwane, konserwowane i czyszczone zgodnie z instrukcją obsługi Hilti. Wszelkie roszczenia gwarancyjne mogą być wysuwane w ciągu 12 miesięcy od daty sprzedaży/rachunku pod warunkiem, że stosowano wyłącznie oryginalne akcesoria i części zamienne firmy Hilti.

Gwarancja ta obejmuje bezpłatne naprawy lub bezpłatną wymianę uszkodzonych elementów. Nie dotyczy części podlegających normalnemu zużyciu.

**Wszelkie inne roszczenia są wykluczone, jeżeli nie zabraniają tego państwowe przepisy. W szczególności**

**firma Hilti nie odpowiada za szkody bezpośrednie lub pośrednie, szkody następne, straty bądź koszty poniesione w związku z zastosowaniem lub niemożnością zastosowania urządzenia do jakiegokolwiek celu. Wyraźnie wykluczone są milczące zapewnienia zastosowania lub przydatności do określonego celu.**

W celu naprawy lub wymiany niezwłocznie po stwierdzeniu usterki prześlij urządzenie i/lub odpowiednie części do właściwej miejscowo organizacji rynkowej Hilti.

Niniejsza gwarancja obejmuje wszelkie zobowiązania gwarancyjne ze strony Hilti i zastępuje wszystkie wcześniejsze lub terażniejsze deklaracje, a także pisemne bądź ustne umowy dotyczące gwarancji.

## 12. EU - съвместимост

Описание:	Диамантно-пробивна машина
Типово обозначение:	DD 130
Година на производство:	2001

Ние заявяваме на собствена отговорност, че този продукт отговаря на следните норми или нормативни документи: EN 50 144-2-1, EN 61 029-1, EN 55 014-1, EN 55 014-2, EN 61000-3-2, EN 61 000-3-11, 73/23/EWG, 89/336/EWG, 98/37/EG.

## 12. Декларация o согласју s EU

Ознака:	Стroj за бушење дијамантним крунама
Тип:	DD 130
Година произвођње:	2001

Изјављујемо, под искључивом одговорношћу да овај производ одговара слjedeћим смјерницама и нормама: EN 50144-2-1, EN 61029-1, EN 55014-1, EN 55014-2, EN 61000-3-2, EN 61000-3-11, 73/23/EWG, 89/336/EWG, 98/37/EG.

## 12. Декларация zgodności

### Декларация zgodności z normami UE

Назва:	Wiertnica
Означенје типа:	DD 130
Рок продукције:	2001

Niniejszym z wyłączną odpowiedzialnością deklarujemy, że produkt ten jest zgodny z następującymi wytycznymi i normami: EN 50144-2-1, EN 61029-1, EN 55014-1, EN 55014-2, EN 61000-3-2, EN 61000-3-11, 73/23/EWG, 89/336/EWG, 98/37/EG.

## 12. Сертификат соответствия

Обозначение:	УСТАНОВКА ДЛЯ АЛМАЗНОГО БУРЕНИЯ
Тип:	DD 130
Год разработки:	2001

Настоящим заявляем, что данное изделие соответствует требованиям нижеследующих стандартов и документов по стандартизации: EN 50144-2-1, EN 61 029-1, EN 55 014-1, EN 55 014-2, EN 61000-3-2, EN 61 000-3-11, 73/23/EWG, 89/336/EWG, 98/37/EG

## 12. EC vyhlásenie o zhode

Popis:	Diamantový vrtací prístroj
Typové označenie:	DD 130
Rok konštrukcie:	2001

Vyhlasujeme na vlastnú zodpovednosť, že tento prístroj zodpovedá nasledovným normám a smerniciam: EN 50 144-2-1, EN 61 029-1, EN 55 014-1, EN 55 014-2, EN 61 000-3-2, EN 61 000-3-11, 73/23/EWG, 89/336/EWG, 98/37/EG

## 12. EC Izjava o skladnosti

Opis:	Diamantni vrtalni stroj
Tip:	DD 130
Leto konstrukcije:	2001

S polno odgovornostjo jamčimo, da je izdelek zasnovan skladno s sledečimi standardi in normativi: 73/23/EEC predpis o niskih napetostih (EU), 89/336/EEC EMC predpisi (EU), 98/37/EC predpis o strojih (EU), EN 50144-2-1, 61029-1, EN 55014-1, EN 55014-2, EN 61000-3-2, EN 61 000-3-11.

## 12. Prohlášení o shodnosti EC

Označení:	Diamantový vrtací stroj
Typové označení:	DD 130
Rok konstrukce:	2001

Prohlašujeme s plnou odpovědností, že tento výrobek odpovídá následujícím směrnici a normám: 73/23/EEC směrnice pro nízká napětí (EU), 89/336/EEC směrnice EMC (EU), 98/37/EU směrnice pro stroje (EU), EN 50144-2-1, EN 61029-1, EN 55014-1, EN 55014-2, EN 61000-3-2, EN 61000-3-11.

## 12. EU – megfelelelősegi nyilatkozat

Megnevezés:	Gyémánt magfúrófúrőkészülék
Típus:	DD 130
Tervezés éve:	2001

Alulírottak teljes felelősséggel kijelentjük, hogy ez a termék megfelel a következő szabványoknak és normatív előírásoknak: 73/23/EEC kisfeszültségű útmutató (EU), 89/336/EEC EMC útmutató (EU), 98/37/EU géputasítás (EU), EN 50144-2-1, 61029-1, EN 55014-1, EN 55014-2, EN 61000-3-2, EN 61000-3-11.

Hilti Corporation

Dr. Ivo Celi  
Head of Business Unit Diamond  
Business Unit Diamond  
December 2001

Dr. Martin Goedickemeier  
Head of Development  
Business Unit Diamond  
December 2001

